

RUBIN 15V.

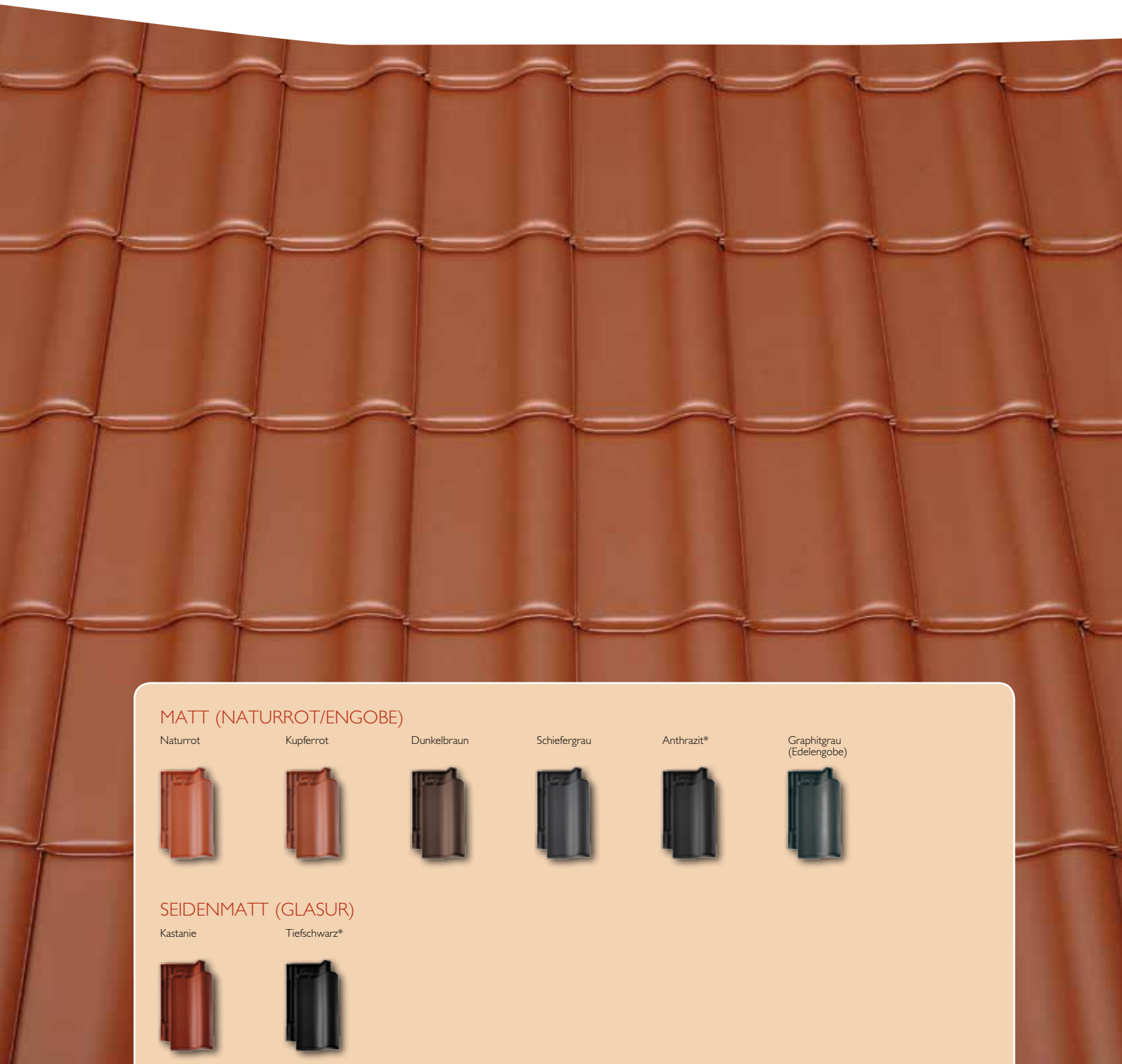

MATT (NATURROT/ENGOBE)

Naturrot



Kupferrot



Dunkelbraun



Schiefergrau



Anthrazit*



Graphitgrau
(Edelengobe)



SEIDENMATT (GLASUR)

Kastanie



Tiefschwarz*



* Manganbraun durchgefärbt

Rubin 15V.



DER RUBIN 15V – SO GROSSARTIG KANN KLEIN SEIN.

Der neue Rubin 15V vereint klassischen Charakter mit moderner Technik. Das anspruchsvolle Kleinformat strahlt eine besondere Wertigkeit aus. Viele Innovationen wie die Regeldachneigung von nur 16° und ein Verschiebespiel von 20 mm machen den Rubin 15V zur ersten Wahl, wenn es um die Eindeckung von Gebäuden geht, deren traditioneller Charakter bewahrt werden soll.

KOMPLETTES DACHSYSTEM

- Große Auswahl an Formziegeln und Dachsystemteilen.
- Jeweils in Funktion, Form, Farbe und Material aufeinander abgestimmt.
- Windsogbefestigung auch mit werkzeugfreiem Braas Clip.
- Verfügbar auch mit Vollkeramischen Firstsystem.

MADE IN GERMANY

Braas Dachziegel werden in Deutschland hergestellt.

GARANTIEN

Auf Braas Dachziegel werden 30 Jahre Material-Garantie sowie 10 Jahre Zusatz-Garantie auf Frostbeständigkeit gemäß Urkunde gewährt.



TECHNISCHE DATEN

Variable Decklänge:	330 – 350 mm
Mittlere Deckbreite:	204 mm
Bedarf pro m ² :	14,0 – 14,9 St.
Gewicht pro Stück:	ca. 2,9 kg
Regeldachneigung:	16° *

* Zusatzmaßnahmen gemäß spezifischer Angaben, siehe Verlegeanleitung Dachziegel.

ABMESSUNGEN

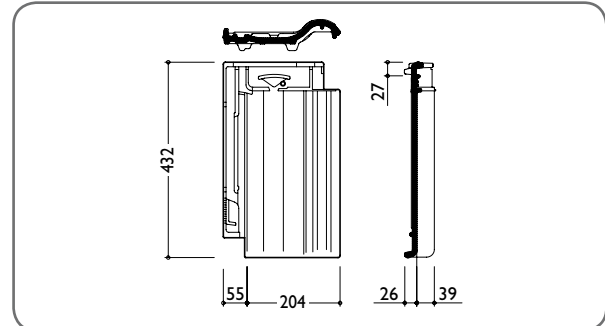

EINTEILUNG TRAUFE – FIRST

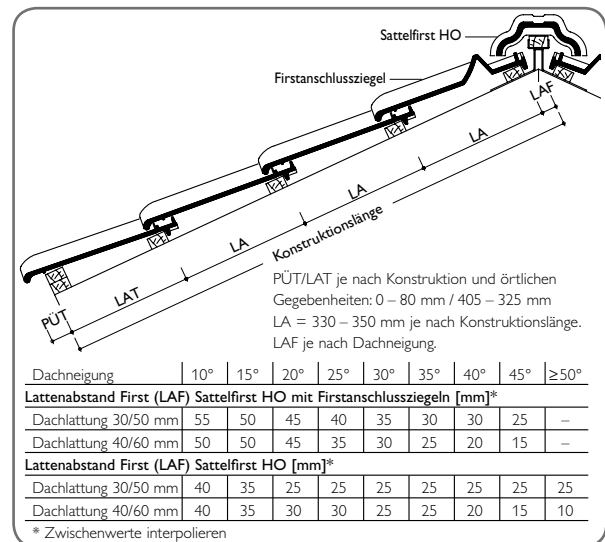

EINTEILUNG ORTGANG – ORTGANG

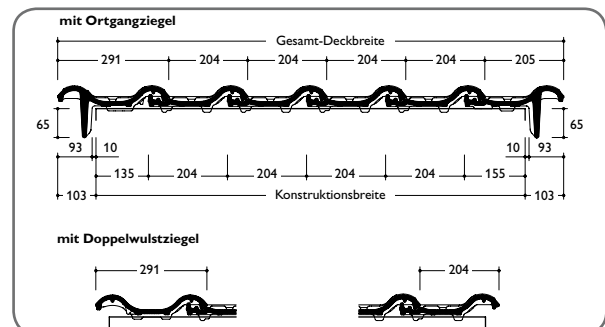

Dachziegel werden aus natürlichen Rohstoffen hergestellt. Fertigungsbedingte Schwankungen der Farbe und Oberflächenstruktur innerhalb eines engen Toleranzbereiches sind bei Mustern und Lieferlosen daher ganz normal. Sie entsprechen der Produktnorm. Farbänderungen können auch durch Witterungseinflüsse sowie Lichteinwirkung im Laufe der Zeit auftreten. Naturrote Dachziegel sowie der Farbton Kastanie zeichnen sich zusätzlich durch ein lebendiges Farbspiel aus.