

ACHAT 12V.

Achat 12V



reddot design award
honourable mention 2012

MATT (NATURROT/ENGOBE)

Naturrot



Kupferrot



Dunkelbraun



Anthrazit



Vulkanschwarz
(Edelengobe)



SEIDENMATT (GLASUR)

Kastanie



Tiefschwarz



Achat 12V.



DER ACHAT 12V – KLASSISCHE FORM, INNOVATIVE TECHNIK

Der Hohlfalzziegel Achat 12V kombiniert den traditionellen, norddeutschen Charakter mit der modernen Technik eines Verschiebeziegels. Sein markantes Wellenprofil und die ruhige Linienführung sorgen für eine interessante Schattenbildung und verleihen dem Haus einen authentischen norddeutschen Charakter.

KOMPLETTES DACHSYSTEM

- Große Auswahl an Formziegeln und Dachsystemteilen.
- Jeweils in Funktion, Form, Farbe und Material aufeinander abgestimmt.

MADE IN GERMANY

Braas Dachziegel werden in Deutschland hergestellt.

GARANTIEN

Auf Braas Dachziegel werden 30 Jahre Material-Garantie sowie 10 Jahre Zusatz-Garantie auf Frostbeständigkeit gemäß Urkunde gewährt.

30 JAHRE
BRAAS
MATERIAL-
GARANTIE

10 JAHRE
ZUSATZ-
GARANTIE AUF
FROST-
BESTÄNDIGKEIT
auf alle Braas Dachziegel

TECHNISCHE DATEN

Variable Decklänge:	330 – 360 mm
Mittlere Deckbreite:	228 mm
Bedarf pro m ² :	12,2 – 13,3 St.
Gewicht pro Stück:	ca. 3,9 kg
Regeldachneigung:	16°*

* Zusatzmaßnahmen gemäß spezifischer Angaben, siehe Verlegeanleitung Dachziegel.

ABMESSUNGEN

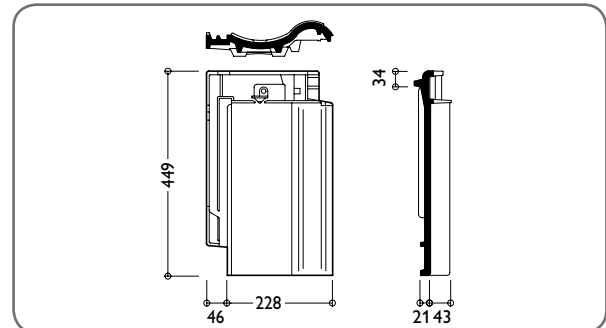

EINTEILUNG TRAUFE – FIRST

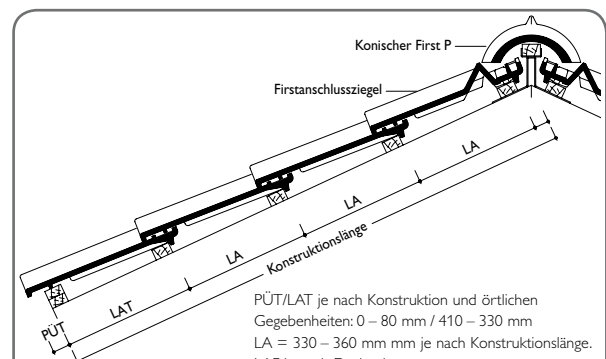

PÜT/LAT je nach Konstruktion und örtlichen Gegebenheiten: 0 – 80 mm / 410 – 330 mm
 LA = 330 – 360 mm je nach Konstruktionslänge.
 LAF je nach Dachneigung.

Dachneigung [Grad]	10°	20°	30°	40°	50°	≥60°
Konischer First P [mm]*	50	40	35	30	25	25

Lattenabstand First (LAF) konischer First P mit Firstanschlussziegel*	10°	15°	20°	25°	30°	35°	40°	45°
Dachlattung 30/50 mm	70	65	60	55	50	45	35	25
Dachlattung 40/60 mm	65	60	55	50	45	35	25	15

* Zwischenwerte interpolieren

EINTEILUNG ORTGANG – ORTGANG

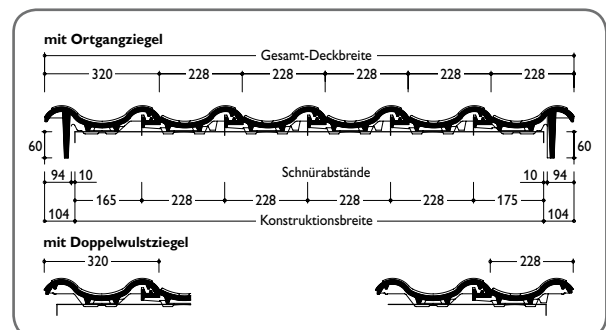

Dachziegel werden aus natürlichen Rohstoffen hergestellt. Fertigungsbedingte Schwankungen der Farbe und Oberflächenstruktur innerhalb eines engen Toleranzbereiches sind bei Mustern und Lieferlosen daher ganz normal. Sie entsprechen der Produktnorm. Farbänderungen können auch durch Witterungseinflüsse sowie Lichteinwirkung im Laufe der Zeit auftreten.

Naturrote Dachziegel sowie der Farbton Kastanie zeichnen sich zusätzlich durch ein lebendiges Farbspiel aus.

Braas Innendienst

Telefon: 06104 800 1000 Fax: 06104 800 1010 E-Mail: innendienst@braas.de

Braas GmbH, Frankfurter Landstraße 2–4, D-61440 Oberursel
 T +49 6171 61 014 F +49 6171 61 2300 www.braas.de